

Conveyor System

Conveyor system til kasser

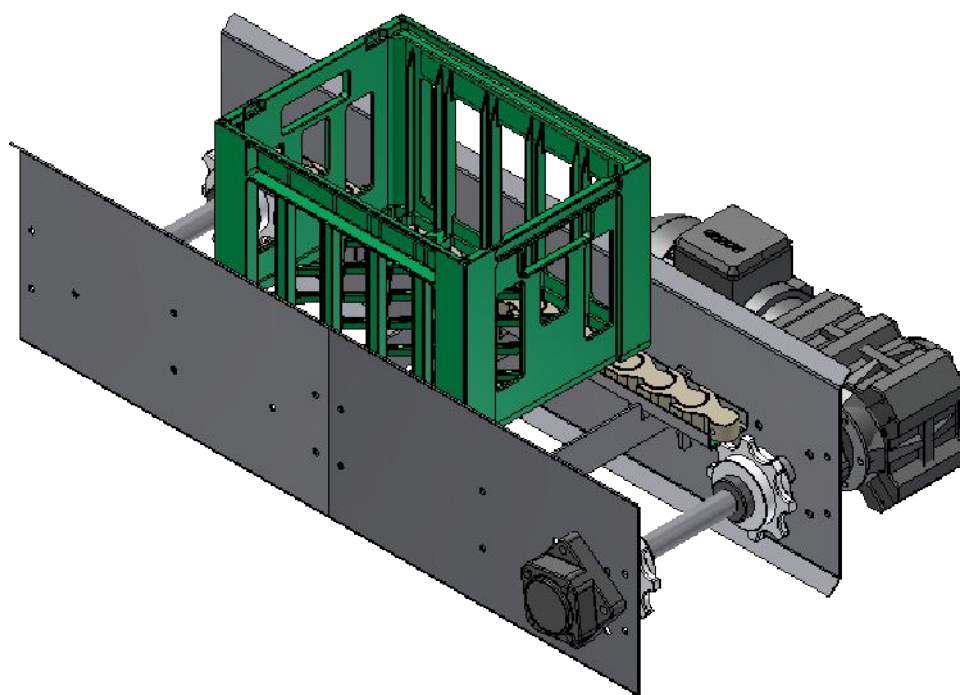

RICHTER HANSEN 

Richter Hansen A/S Sverigesvej 13 5700 Svendborg

0310-0-DK

Conveyor System

Richter Hansen

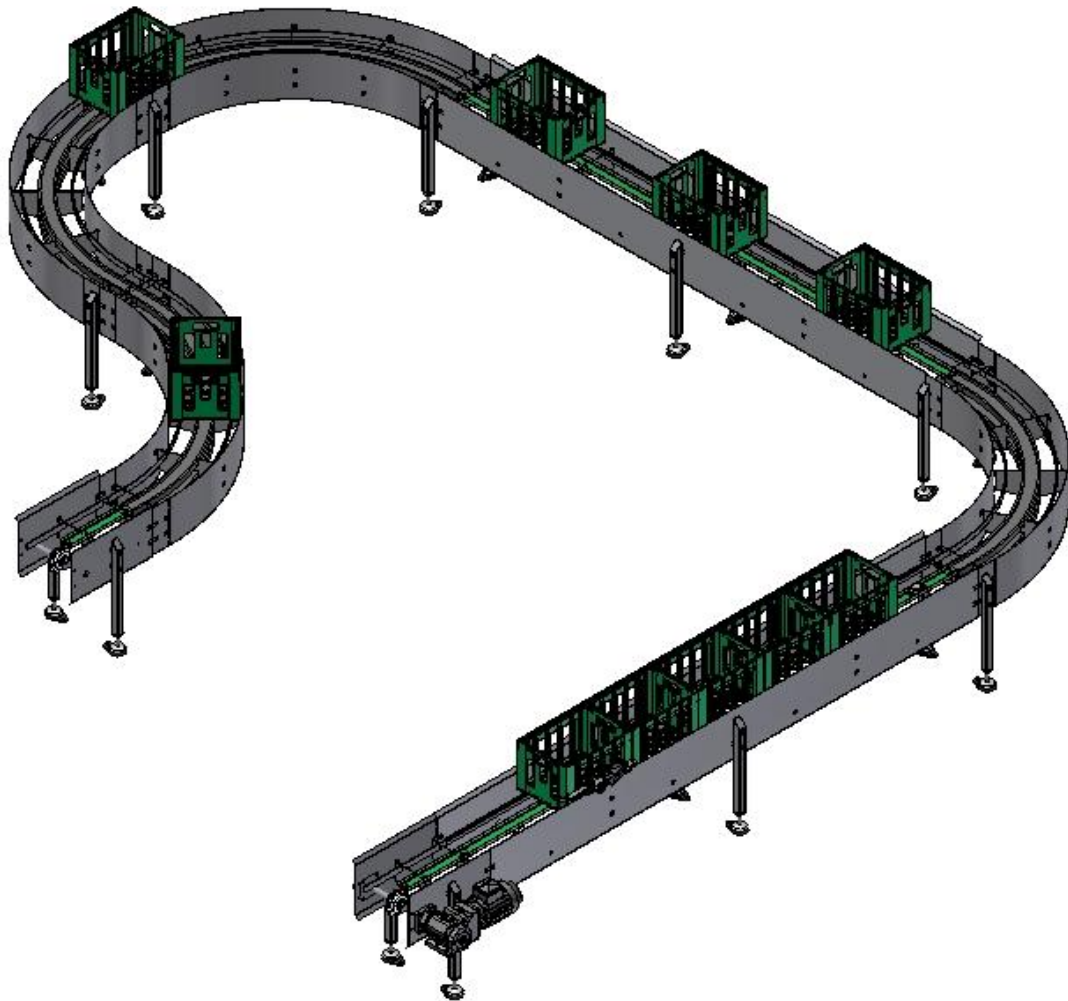

RICHTER HANSEN 

Richter Hansen A/S Sverigesvej 13 5700 Svendborg

Conveyor System

Richter Hansen

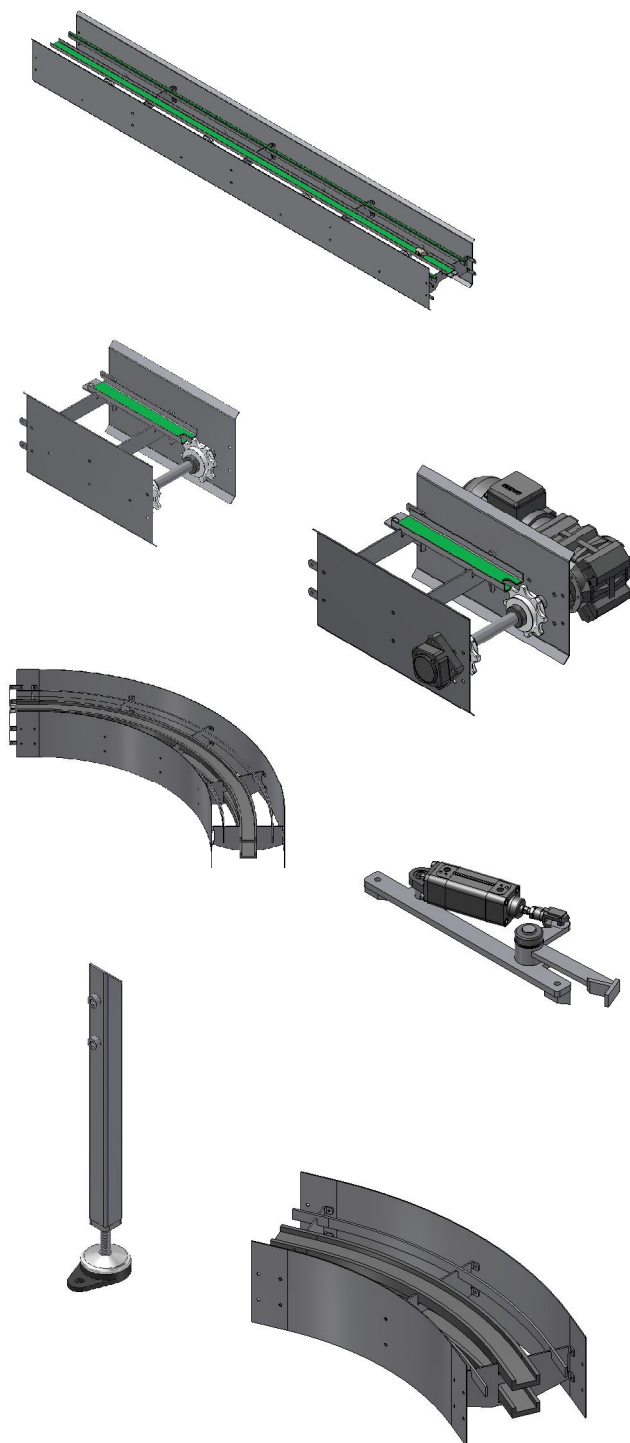

Beskrivelse af komponenter:

- Drev enheder.
- Ligeløbs conveyor.
- Kurver.
- Kasse bremses.
- End units.
- Støtter.
- Sensorer og holdere.
- Kabelbakker og holdere.
- Holdere.
- Kæder.
- Aksler.
- kædehjul.
- Lejer.
- Gear motorer.
- Guider og holdere
- Glide skinner
- Smøre systemer.
- Styre systemer.

Alle komponenter er bygget med fokus på:

- Høj ydelse og stabilitet.
- Lette at betjene.
- Enkle at vedligeholde.

Richter Hansen Conveyor System for kasser fås i 2 varianter:

- 1-strengs model for transport af tomme kasser
- 2-strengs model for transport af fyldte kasser

RICHTER HANSEN

Conveyor System

Richter Hansen

Tekniske data

Materiale:

Rustfrit stål AISI 304

Bælter:

Type 1702

Gear motor:

SEW

Pneumatik:

Bosch Rexroth

EI:

Frekvens: 50 eller 60 Hz

Spænding: 3N- 50/60 380/220

Komprimeret luft:

Arbejdstryk

kPa (bar) (psi) 600 (6) (87,1)

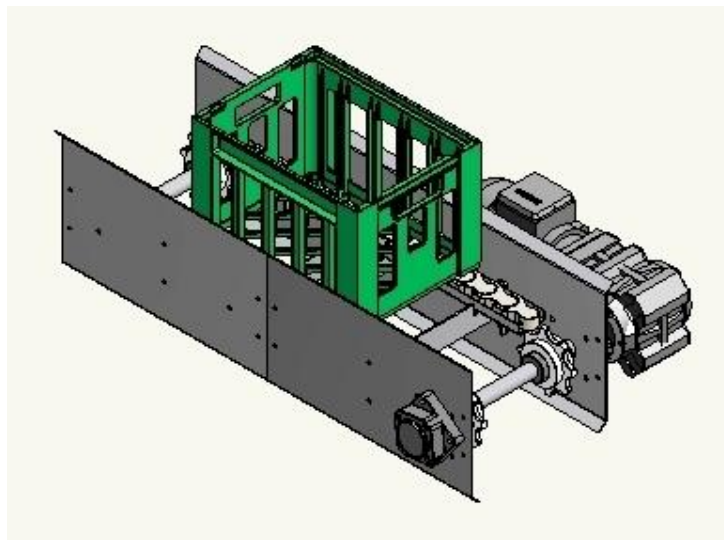

Der tages forbehold for ændringer af materialer og specifikationer.

RICHTER HANSEN

Richter Hansen A/S Sverigesvej 13 5700 Svendborg